

НАБОР ДЛЯ ВЫРЕЗАНИЯ ОТВЕРСТИЙ

HCT-212 Набор для вырезания отверстий

Описание

- Для вырезания отверстий от **5 см до 30 см** (от 2" до 12") в гальванизированном листовом металле.
- Используется резак фрезерного типа.
- Устанавливается в патрон (до 1/4") стандартной электродрели.
- Способность резания:

Алюминий	1,46 мм (0,054")
Медь	1,07 мм (0,042")
Нержавеющая сталь	0,89 мм (0,035")
Гальванизированный листовый металл	1,07 мм (0,042")
- Вес: 454 г.

Запасные части

- | | |
|--------------|----------------------|
| HCT-B | Вставка (M730-2) |
| HCT-P | Набор поворотной оси |
| HCT-S | Набор запчастей |

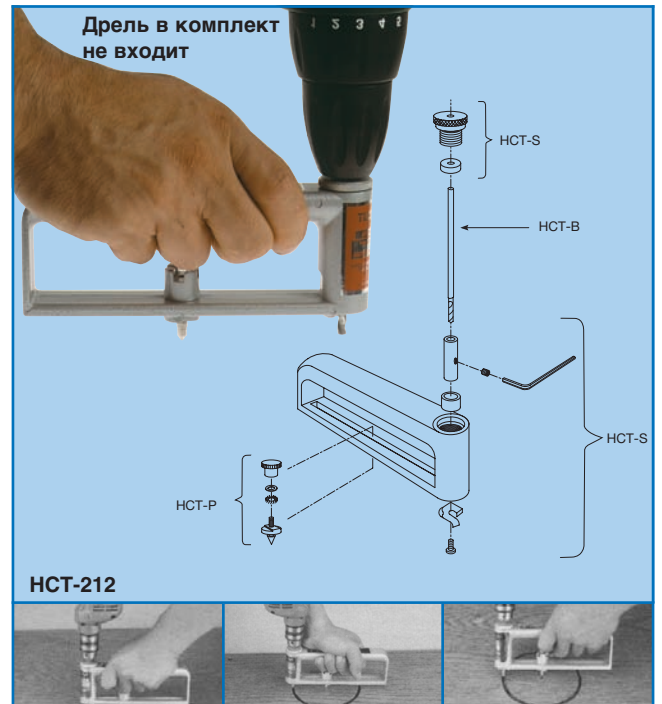

HPN Набор вырубные ножницы Применяется вместе с электродрелью

- Режет чисто, без искривлений и заусенцев
- Прост и безопасен в применении.
- Режет листовый металл, гофрированные материалы по прямой или кривой линии Ø 12 мм (1/2").
- С предварительно сделанным отверстием Ø 12 мм (1/2"), большинство из форм могут быть легко вырезаны.
- Режущая головка настраивается для работы в различных направлениях.
- Пуансон и матрица могут быть быстро заменены.
- Фиксатор дрели, удерживающий вырубные ножницы и дрель обеспечивает чистую резку и работу без вибрации.
- Фиксаторы так же могут использоваться для зажима материала при резке.
- Можно использовать любую дрель с насадкой, зажимным патроном 1500 – 3000 об/мин.
- Способность резания:
 - Латунь, алюминиевый сплав, пластик, стекловолокно: 2,0 мм.
 - Малоуглеродистая сталь: 1,8 мм.
 - Нержавеющая сталь: 1,2 мм.
- Полный набор включает основу, остальные инструменты, держатель резака, шестигранный ключ, пластмассовую ручку.

